

**Методическая разработка урока
производственного обучения
по профессии «Швея»
на тему: «Изготовление мужских рабочих брюк»**

План урока производственного обучения .

ФКП образовательное учреждение № 35 ФСИН России

Группа 121

Профессия «Швея».

Мастер п\о: Маркова Аида Вадимовна

Тема программы: Изготовление швейных изделий.

Тема урока: Изготовление мужских рабочих брюк.

Цели:

Образовательная: совершенствование умений и навыков обучающихся при изготовлении рабочих брюк.

Развивающая: развитие умений по актуализации полученных ранее знаний; профессиональных качеств – внимательность, усидчивость, память.

Воспитательная: способствование воспитанию чувства ответственности за конечный результат труда.

Тип урока: комбинированный.

Метод урока: практический.

Учебно-методическое оснащение урока: оборудование швейной мастерской: швейные машины, электроутюги, раскройные столы, инструменты и приспособления индивидуального пользования, образец готового изделия, презентация слайд создание алгоритма изготовления рабочих брюк, компьютер и мультимедийный проектор

Самостоятельная работа: пошив брюк обучающимися.

Ход урока.

I. Организационная часть (2-3 мин.):

1. Проверка явки обучающихся, готовности к работе;

II. Вводный инструктаж (25-30 мин.):

1. Сообщение темы программы, темы урока.

2. Контроль знаний обучающихся по охране труда:

а) Назовите правильное положение корпуса швеи при работе за швейной машинкой?

б) Какие правила по технике безопасности необходимо соблюдать при работе с ножницами?

в) Какие методы и приемы безопасности должен соблюдать обучающийся во

время работы?.

г) Перечислите основные правила безопасности при работе с утюгом?

3. Актуализация знаний обучающихся.

Устный опрос:

а) Перечислите детали кроя рабочих брюк.

б) Назовите последовательность изготовления брюк.

4. Раздача инструкционных карт, деталей кроя брюк.

5. Настрой на работу и распределение обучающихся по рабочим местам.

III. Текущий инструктаж (60-70 мин.):

1. Самостоятельное изготовление обучающимися брюк.

2. Целевые обходы рабочих мест обучающихся:

- проверить организацию рабочего места;

- проконтролировать соблюдение безопасных приемов труда;

- проверить правильность выполнения трудовых приемов;

- проверить качество выполнения заданий.

3. Прием и оценивание работ.

4. Уборка рабочих мест.

IV. Заключительный инструктаж (10-15 мин.):

1. Подведение итогов урока.

2. Сообщение оценок за выполненные работы.

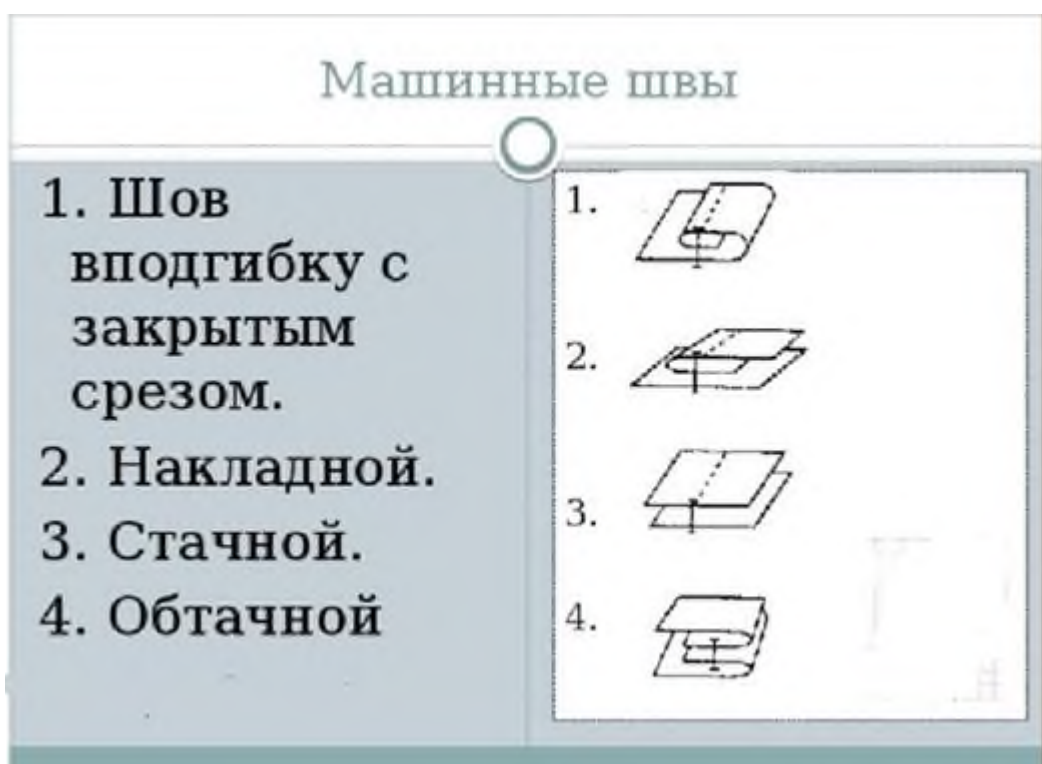

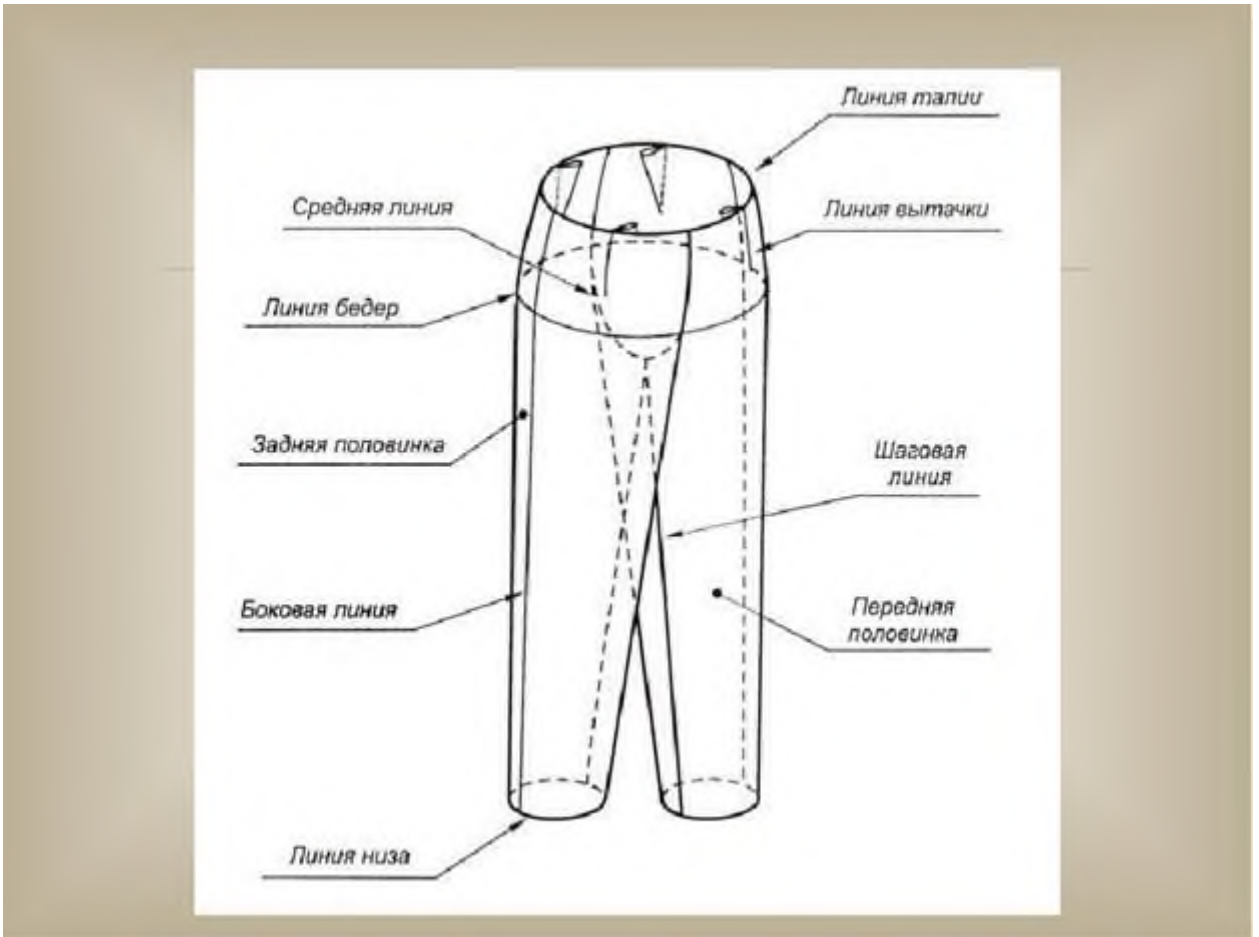

Обработка застежки - гульфика брюк

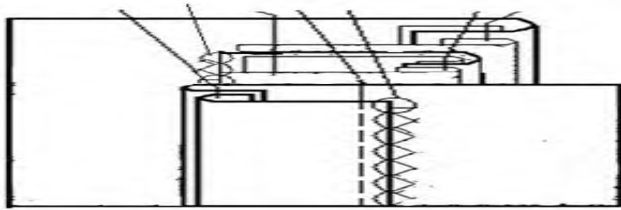

Обработка верхнего среза брюк притачным поясом

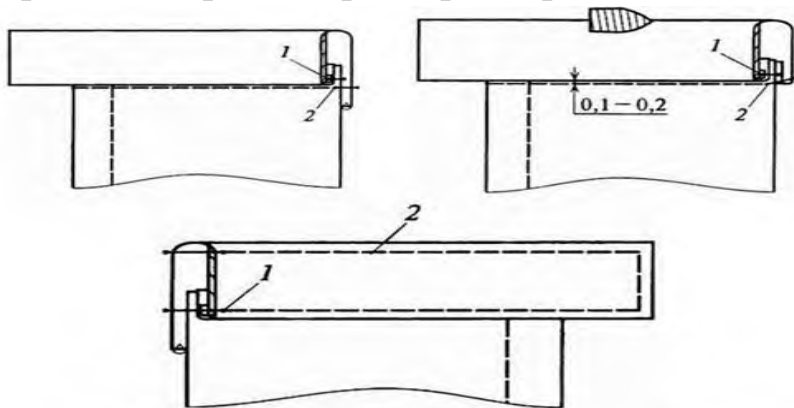

Обработка низа брюк швом в подгибку с закрытым срезом

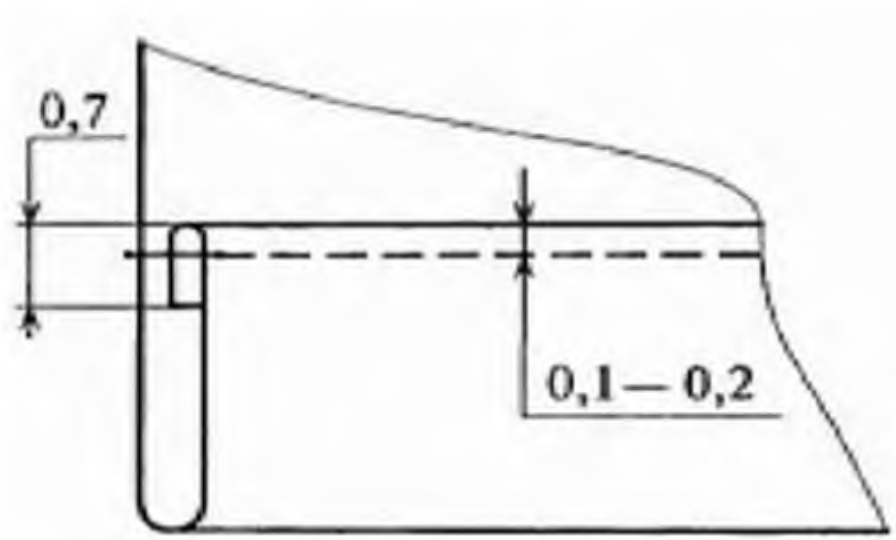

ИЗГОТОВЛЕНИЕ РАБОЧИХ МУЖСКИХ БРЮК

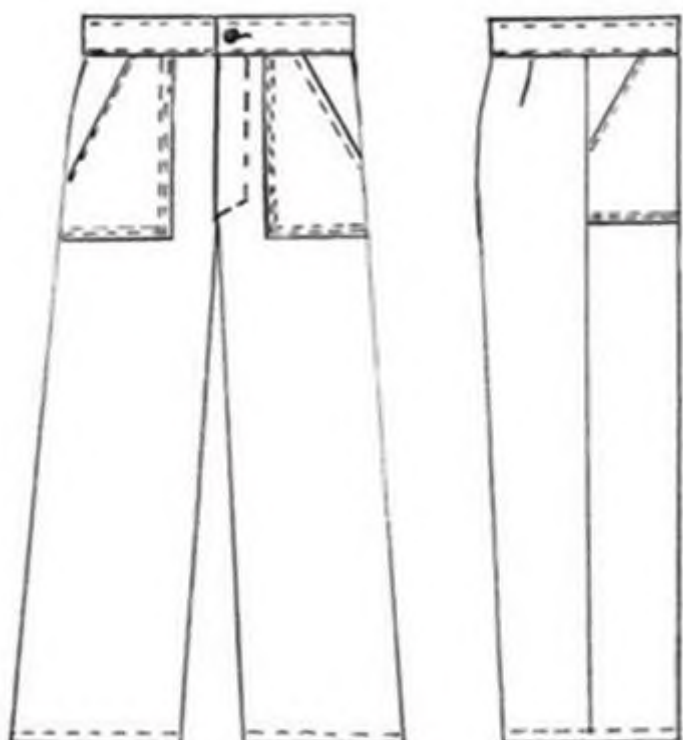

Описание модели

Брюки рабочие изготовлены из хлопчатобумажной однотонной ткани диагональ.

Брюки прямого силуэта с двумя накладными карманами на передних половинках. На задней половинке имеется один накладной карман и вытачки для конструктивного решения. Застежка-гульфик на четырех пуговицах. Пояс притачной. Низ обработан швом в подгибку с закрытым срезом, ширина подгибки 3 см.

ТЕХНОЛОГИЧЕСКАЯ ПОСЛЕДОВАТЕЛЬНОСТЬ ИЗГОТОВЛЕНИЯ РАБОЧИХ БРЮК.

1. Запуск деталей кроя:

- а) выявление дефектов на деталях;
- б) проверка кроя по лекалам;
- в) нанесение контрольных надсечек, меловых линий;
- г) комплектовка деталей кроя.

2. Обработка мелких деталей изделия:

- а) Обработка верхнего среза боковых карманов обтачками.
- б) Обработка верхнего среза заднего кармана швом в подгибку с закрытым срезом, ширина подгибка 2см.
- в) Обработка откоса.
- г) Заготовка гульфика под петли.
- д) Обметывание петель.

3. Обработка передней половинки :

- а) Настрачивание боковых накладных карманов;
- б) Обметывание средних срезов.
- в) Стачивание среднего шва.
- г) Обработка застежки-гульфика .

4. Обработка задней половинки:

- а) Стачивание вытачек.
- б) Настрачивание заднего кармана по наметке.

5. Сборка брюк :

- а) Стачивание боковых срезов.
- б) Обметывание боковых срезов.
- в) Настрачивание боковых швов.
- г) Стачивание среднего шва задних половинок.
- д) Обметывание среза среднего шва.
- е) Настрачивание среднего шва.
- ж) Стачивание шаговых срезов.
- з) Обметывание шаговых срезов.

6. Обработка пояса:

- а) Дублирование пояса с клеевым материалом.
 - б) Притачивание пояса к верхнему срезу.
 - в) Обтачивание поперечных срезов пояса.
 - г) Настрачивание второго среза пояса в шов притачивания.
- 7. Обработка низа брюк швом вподгибку с закрытым срезом.**
- 8. Пришивание пуговиц.**
- 9. Контроль качества готовых брюк.**
- 10. ВТО готового изделия.**

**Инструкционная карта изготовления
мужских рабочих брюк.**

№	Наименование операции	Последовательность выполнения операций
1	Запуск деталей кроя	выявление дефектов на деталях;
		проверка кроя по лекалам;
		нанесение контрольных надсечек, меловых линий;
		комплектовка деталей кроя.
2	Обработка мелких деталей изделия	Обработка верхнего среза боковых карманов обтачками.
		Обработка верхнего среза заднего кармана швом в подгибку с закрытым срезом, ширина подгибка 2см.
		Проклеить верхнюю деталь откоса клеевым материалом.
		Обтачать откосок, ширина шва 0,5-0,7см
		Вывернуть, выправить.
		Настрочить строчку ш.ш.0,1см по шву обтачивания откоса, закрепляя открытый срез.
		Обметать открытый срез.
		Проклеить гульфик под петли клеевым материалом.
		Гульфик под петли сложить пополам, обтачать нижний срез.
		Вывернуть, выправить гульфик.
		Настрочить строчку по сгибу ш.ш 0,1см, закрепляя открытый срез.
		Обметать петли , расстояние между петлями 5 см
Обметать петли на спец. машине.		

		Настрочить откосок на деталь гульфика.
		Обметать открытый срез откоска и детали гульфика.
3	Обработка передней половинки	Настрочить боковые карманы по намелке, подгибая срезы кармана на 1см., ш.ш. 0,1см.
		Обметать средние срезы.
		Стачать средний срез до рассечки, ш.ш 1см.
		Притачать часть гульфика с откоском от рассечки вверх к левой половинке , ш.ш. 1см
		Поставить закрепки между петлями на детали гульфика.
		Настрочить по шву притачивания гульфика к брюкам, по гульфику, отделочную строчку на 0,1 см от края.
		Притачать откосок от рассечки вверх к правой половинке. ш.ш. 1см.
		Настрочить отделочную строчку по шву притачивания откоска к брюкам, по брюкам, ш.ш. 0,1 см от края.
		Настрочить по намелке на левой половинке брюк отделочную строчку, закрепляющую гульфик.
		Наложить гульфик на откосок , закрепить строчкой"
4	Обработка задней половинки.	Стачать вытачки.
		Настрочить карман по намелке , подгибая срезы кармана на 1см, строчкой ш.ш. от края 0,1см.
5	Сборка брюк	Стачать боковые срезы ш.ш 1см.
		Обметать боковые срезы.
		Настрочить боковые швы ш.ш. 0,1см., по задней половинке.
		Стачать средний шов задних половинок ш.ш 1см.
		Обметать срезы среднего шва.
		Настрочить средний шов ш.ш. 0,1см, по левой половинке .
		Стачать шаговые срезы ш.ш. 1см.
Обметать шаговые швы.		
6	Обработка пояса	Продублировать пояс клеевым материалом.
		Притачать пояс к верхнему срезу с изнаночной стороны ш.ш.1см, отступая 1см от концов пояса.
		Обтачать поперечные срезы пояса.
		Настрочить второй срез пояса в шов притачив пояса, подгибая на 1см , ш.ш.0,1см.
7	Обработка низа брюк швом вподгибку с закрытым срезом.	Застрочить низ швом вподгибку с закрытым срезом ширина 1 подгибки – 0,5-0,7см, ширина 2 подгибки – 3см, и ширина шва от сгиба - 0,1см

8	Пришивание пуговиц.	Пуговицы наметить относительно петель на гульфике
9	Контроль качества готовых брюк.	Выявить и устранить выявленные дефекты
10	ВТО готового изделия.	Проутюжить брюки.

САМОАНАЛИЗ УРОКА

Урок производственного обучения проведен в группе № 121, получающей профессию «Швея».

В группе обучается 20 человек.

Выбранная тема урока «Изготовление мужских рабочих брюк», изучается в рамках программного раздела «Изготовление швейных изделий». В программе это не первый урок, поэтому урок построен так, чтобы обучающиеся могли активизировать уже имеющиеся у них знания.

Материал урока опирается на ранее изученные темы и тесно связан с последующими уроками. Осуществляется межпредметная связь. В первую очередь с уроками технологии швейного производства, где обучающиеся изучили теорию обработки швейных узлов, применяемых при изготовлении брюк.

При разработке урока были учтены программные требования, в соответствии с которыми обучающиеся должны знать:

- название деталей кроя, срезы,
- последовательность обработки изготовления изделия,
- проверку и подготовку кроя к работе,
- нормативы при обработке швейных изделий,
- уметь самостоятельно проверять качество выполненной операции,
- принцип работы обслуживаемого оборудования,
- рациональную организацию труда на рабочем месте,
- правила охраны труда.

При проектировании урока были учтены комплексно-методическое обеспечение мастерской, уровень подготовки, личностные и психофизиологические особенности обучающихся; были выбраны эффективное сочетание методов, форм и средств обучения.

Образовательной целью своего урока я поставила: помочь обучающимся интегрировать знания пошива брюк одной модели в пошив брюк другой модели, т.е. совершенствование умений и навыков в изготовлении брюк.

Развивающей целью урока была: развитие умений по актуализации полученных ранее знаний, а так же развитие профессиональных качеств – внимательности, усидчивости, памяти.

Воспитательная цель урока: способствование воспитанию чувства ответственности за конечный результат труда.

Структура данного урока производственного обучения состоит из четырех этапов:

- организационный момент;
- вводный инструктаж;
- текущий инструктаж;
- заключительный инструктаж.

При проведении организационного момента визуально было проверено подготовка группы и каждого обучающегося к уроку, отмечены отсутствующие.

На этапе вводного инструктажа, занявшего 30 минут, был проведен опрос по технике безопасности.

Были актуализированы знания по деталям и срезам деталей брюк. Так же было особое внимание уделено по операционной последовательности изготовления брюк. Далее были розданы технологические карты по последовательности изготовления данного изделия.

Текущий инструктаж состоит из обходов, каждый из которых преследует определенные цели: проверку содержания и организацию рабочих мест, проверку соблюдения правил техники безопасности, соблюдения технологической последовательности выполнения работ, правильность ведения самоконтроля. Обучающимся, испытывающим затруднения, оказывалась индивидуальная помощь.

Заключительный инструктаж занял 15 минут. В заключении подводятся итоги о достижении целей занятия. На этом этапе обязательно излагаются

общие замечания, достоинства и недостатки выполненных работ, выставляются оценки, проводится рефлексии урока по вопросам.

Таким образом, можно сделать выводы, что - цели урока достигнуты;

- план урока реализован;
- структура урока отвечала методическим требованиям;
- формы, методы и средства обучения выбраны с учетом особых образовательных потребностей обучающихся.