

# ГАЗ-64

ВНЕДОРОЖНИК СССР

## Руководство по сборке

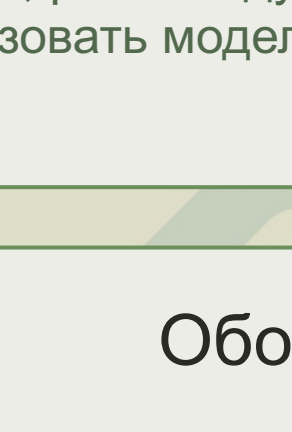
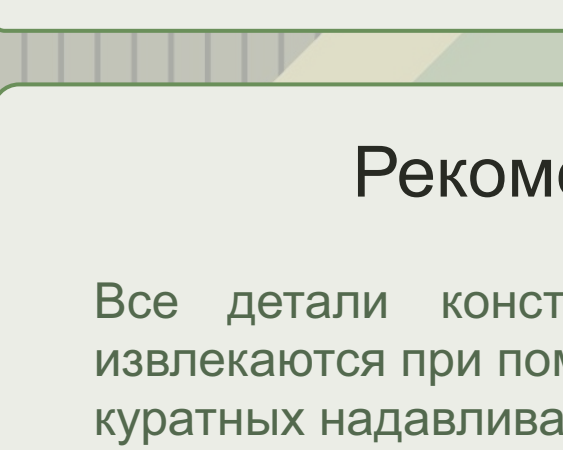
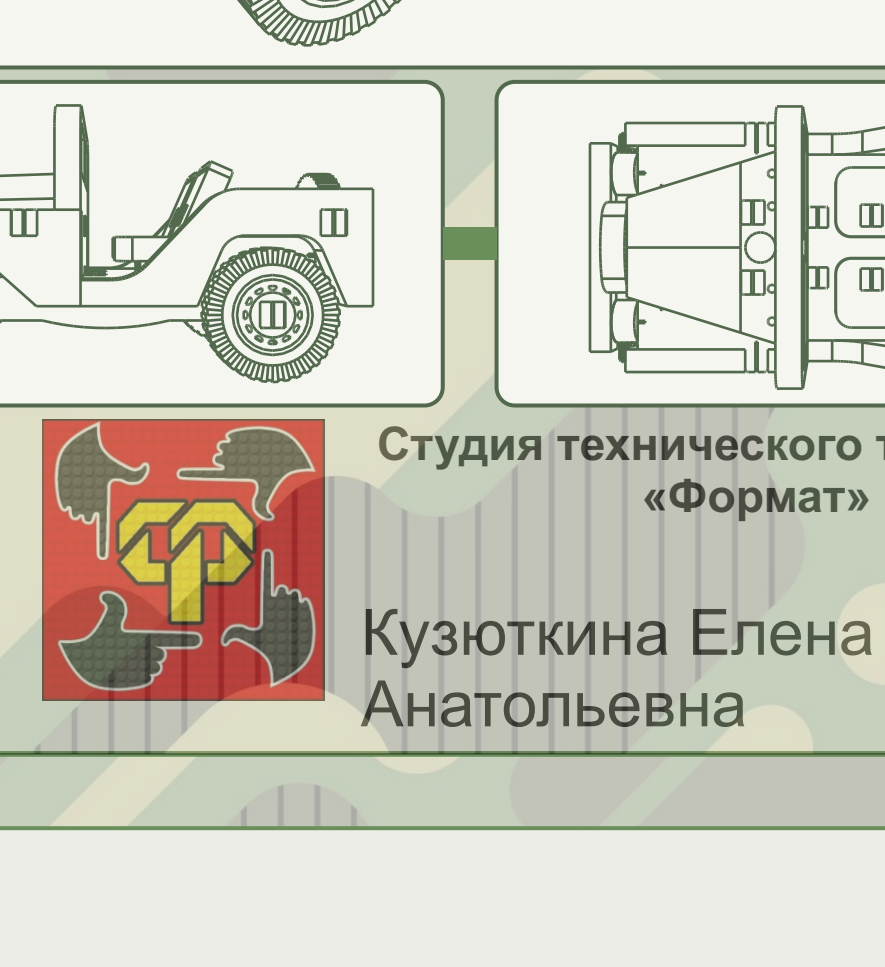

Студия технического творчества «Формат»

Кузюткина Елена  
Анатольевна

### Рекомендуем!

Все детали конструктора извлекаются при помощи аккуратных надавливаний пальцами, но для более чистой сборки, рекомендуем Вам использовать модельный нож.



### Обозначения

015 — обозначение номера операции

1с6 — обозначение названия узла, получившегося в результате сборки

12 — обозначение номера детали (в кругу)

12 — с пометкой номера листа, на котором располагается деталь (прямоугольник)

→ — обозначение направления соединяемых узлов и деталей

-1-

## Историческая справка

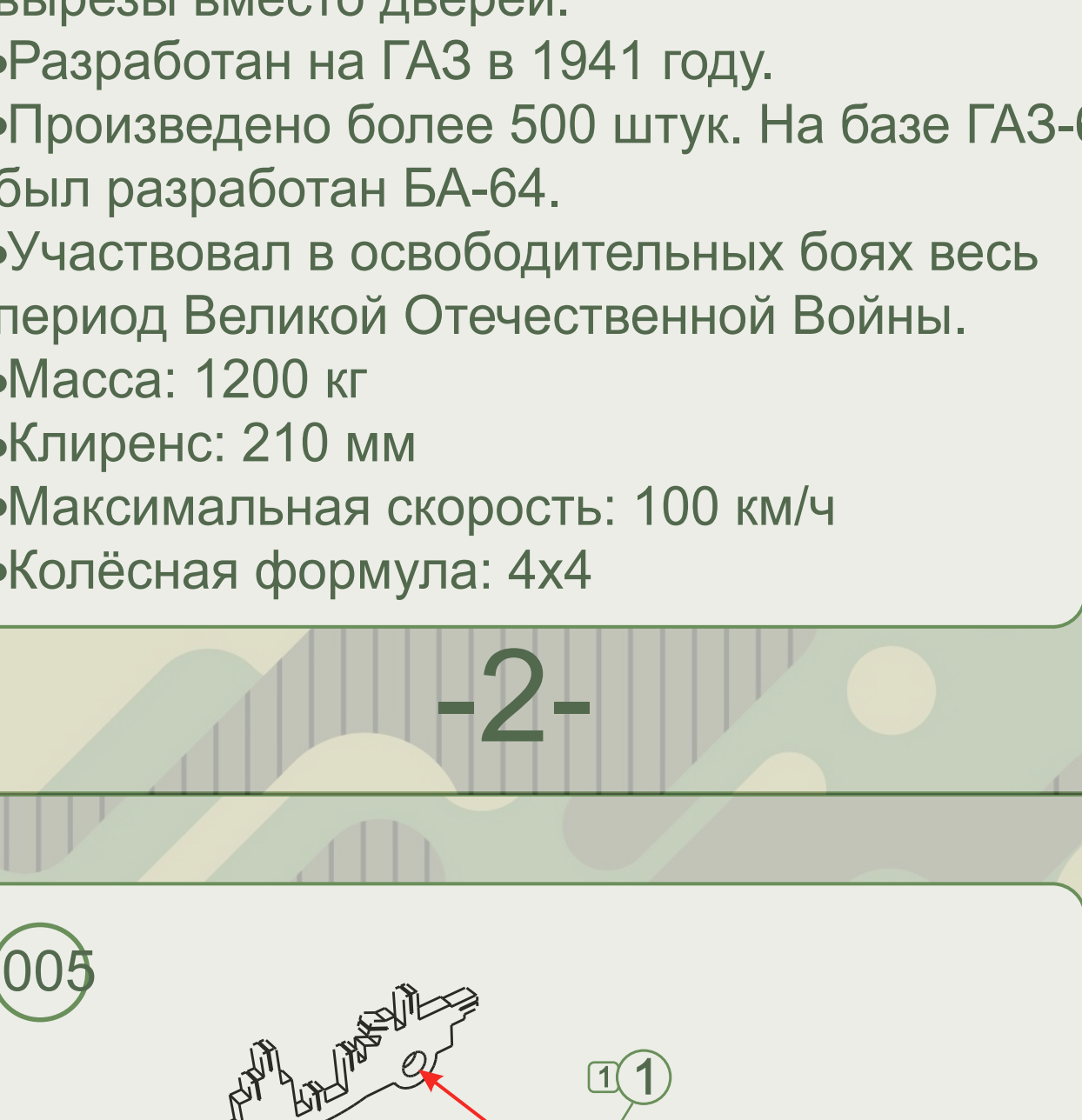

• ГАЗ-64 - советский военный полноприводный автомобиль с открытым кузовом, имевший вырезы вместо дверей.

• Разработан на ГАЗе в 1941 году.

• Произведено более 500 штук. На базе ГАЗ-64 был разработан БА-64.

• Участвовал в освободительных боях весь период Великой Отечественной Войны.

• Масса: 1200 кг

• Клиренс: 210 мм

• Максимальная скорость: 100 км/ч

• Колёсная формула: 4x4

-2-

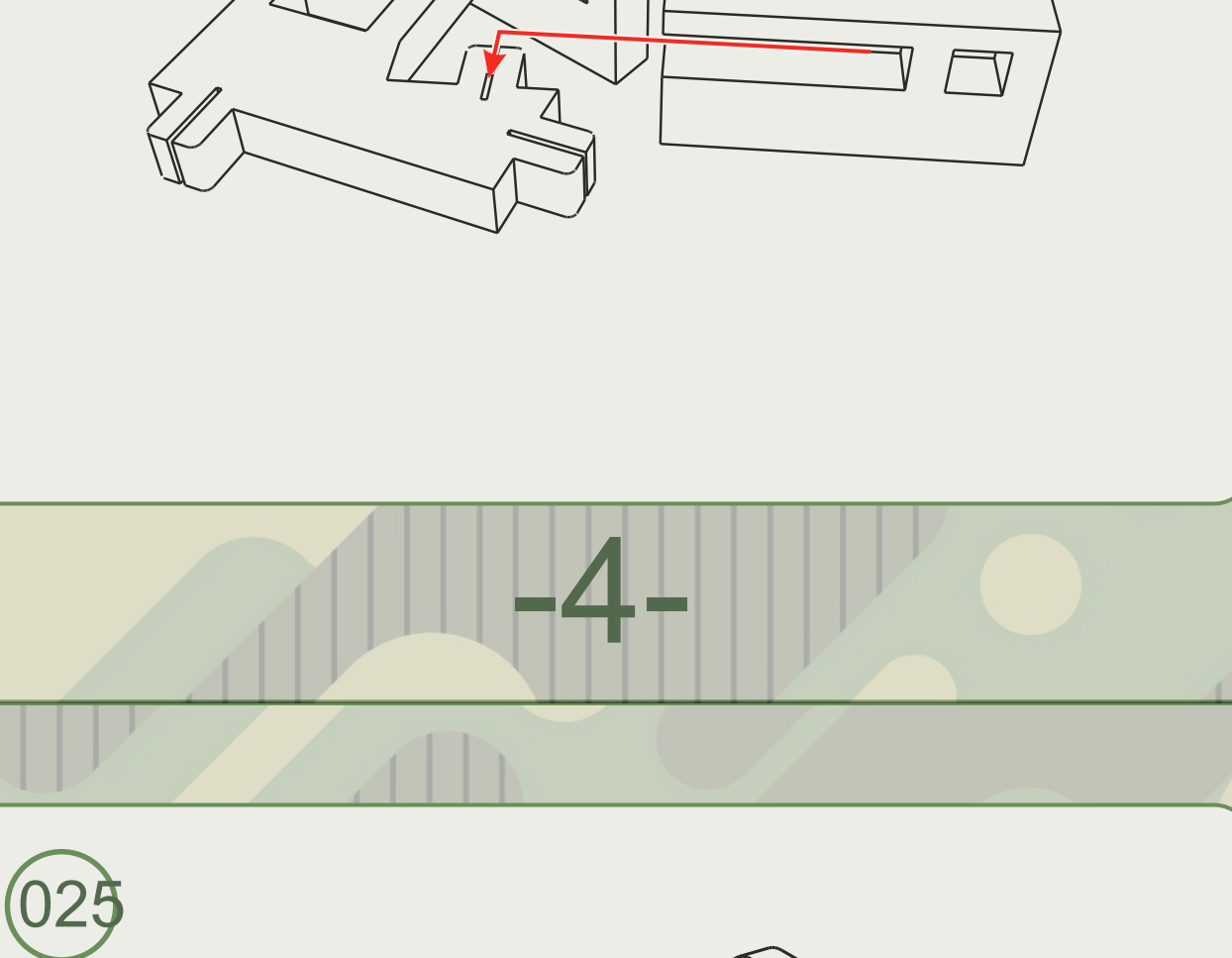
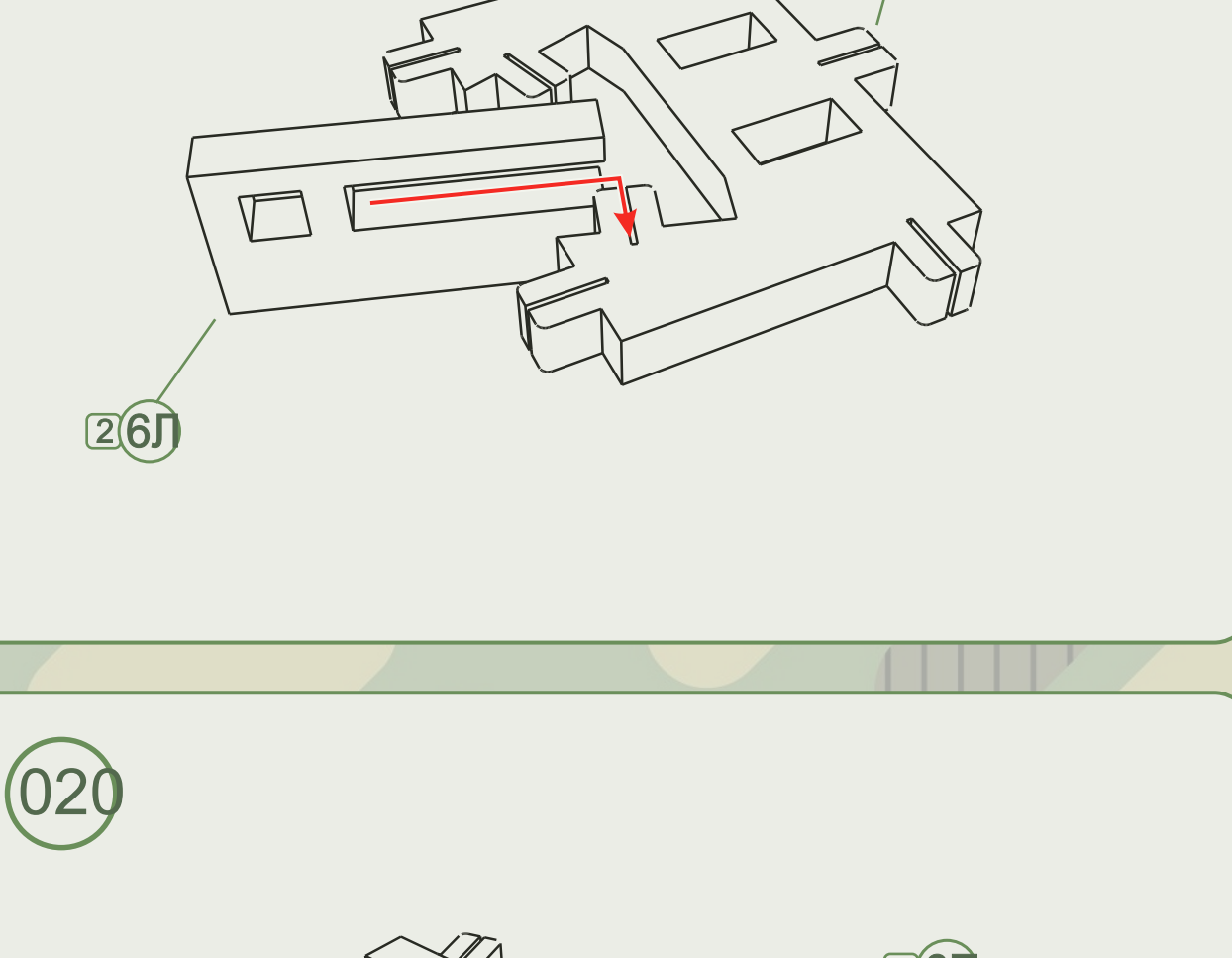

Результат операции 010 - сборка 1с6

-3-

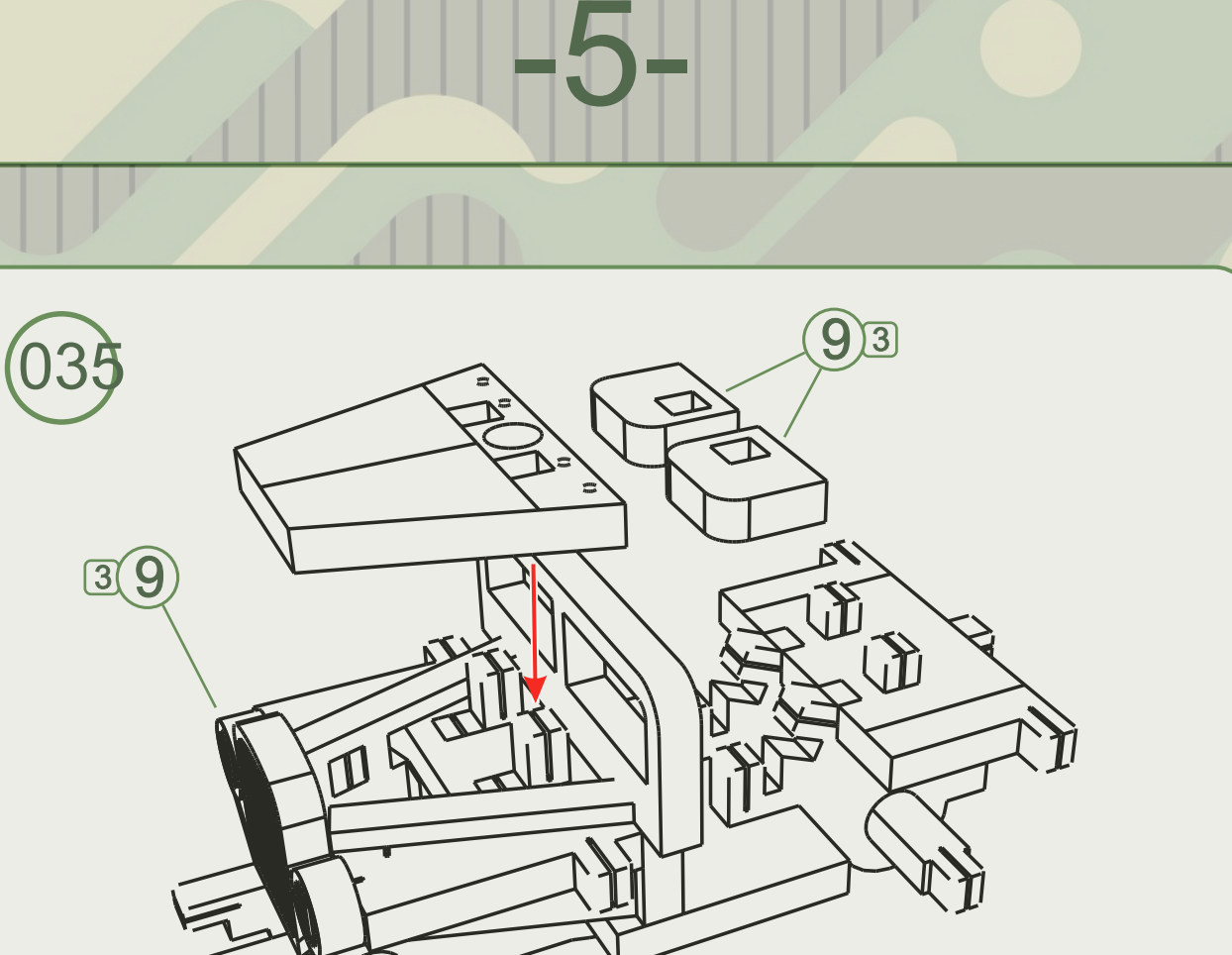

-4-

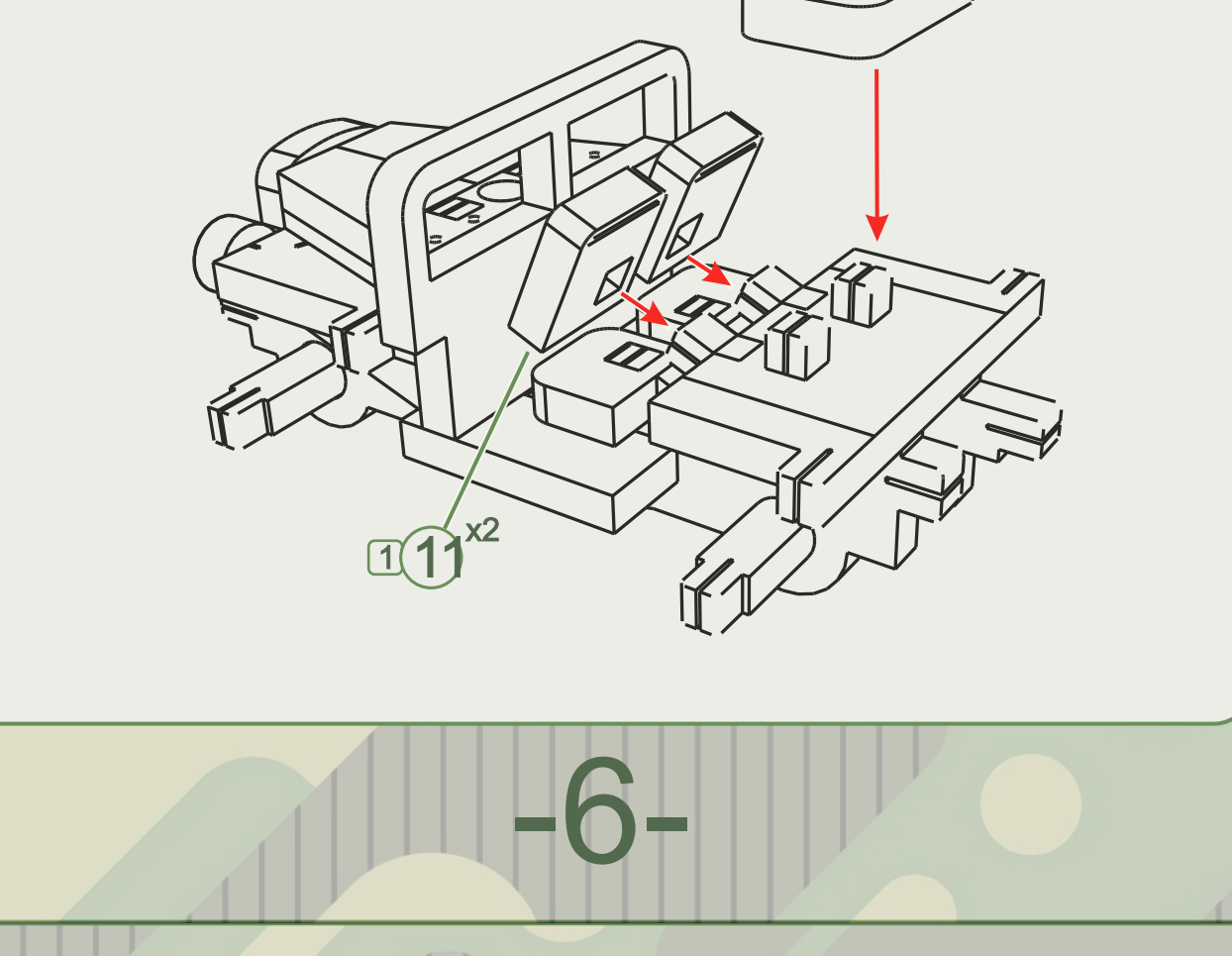

Результат операции 025 - сборка 2с6

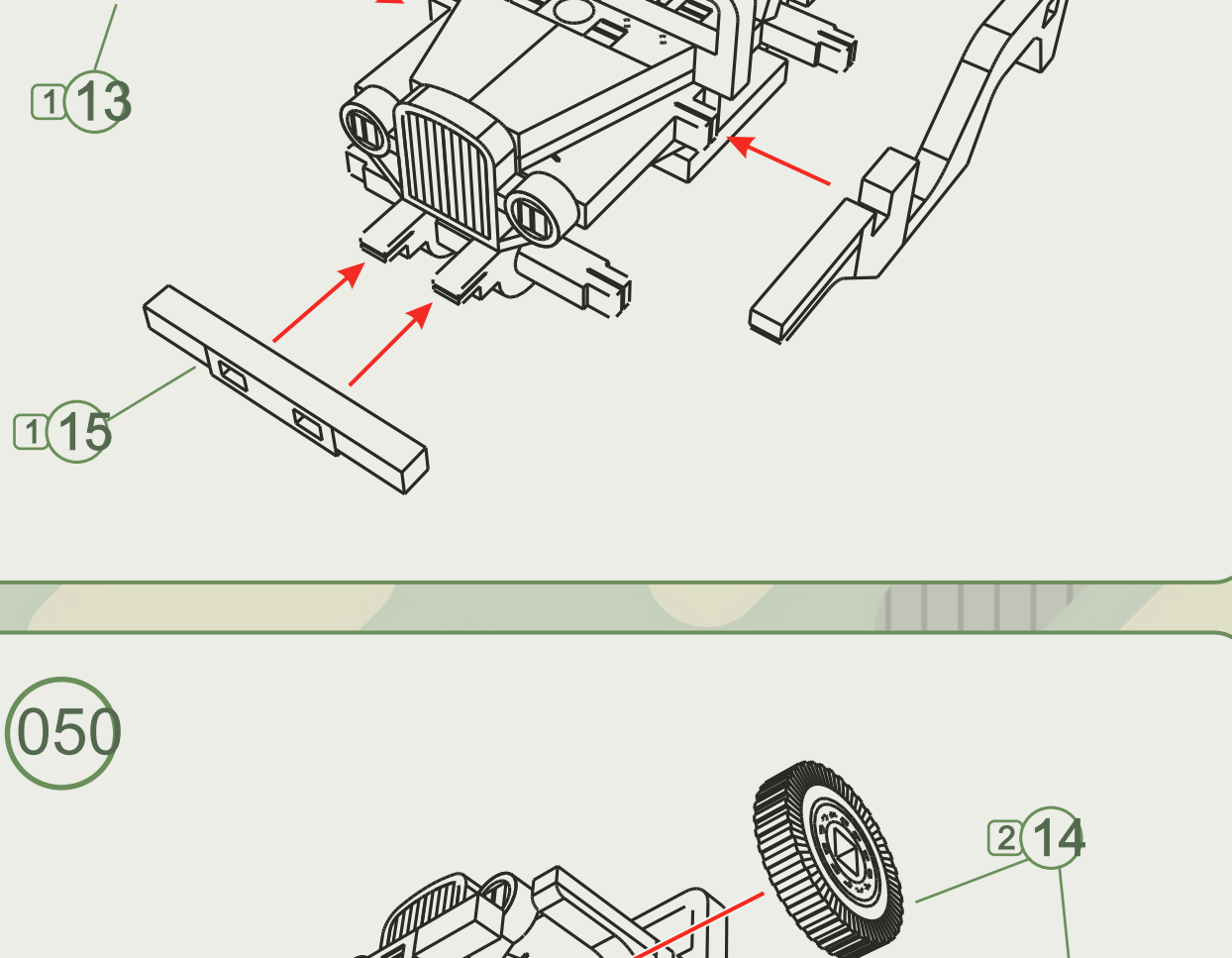

-5-

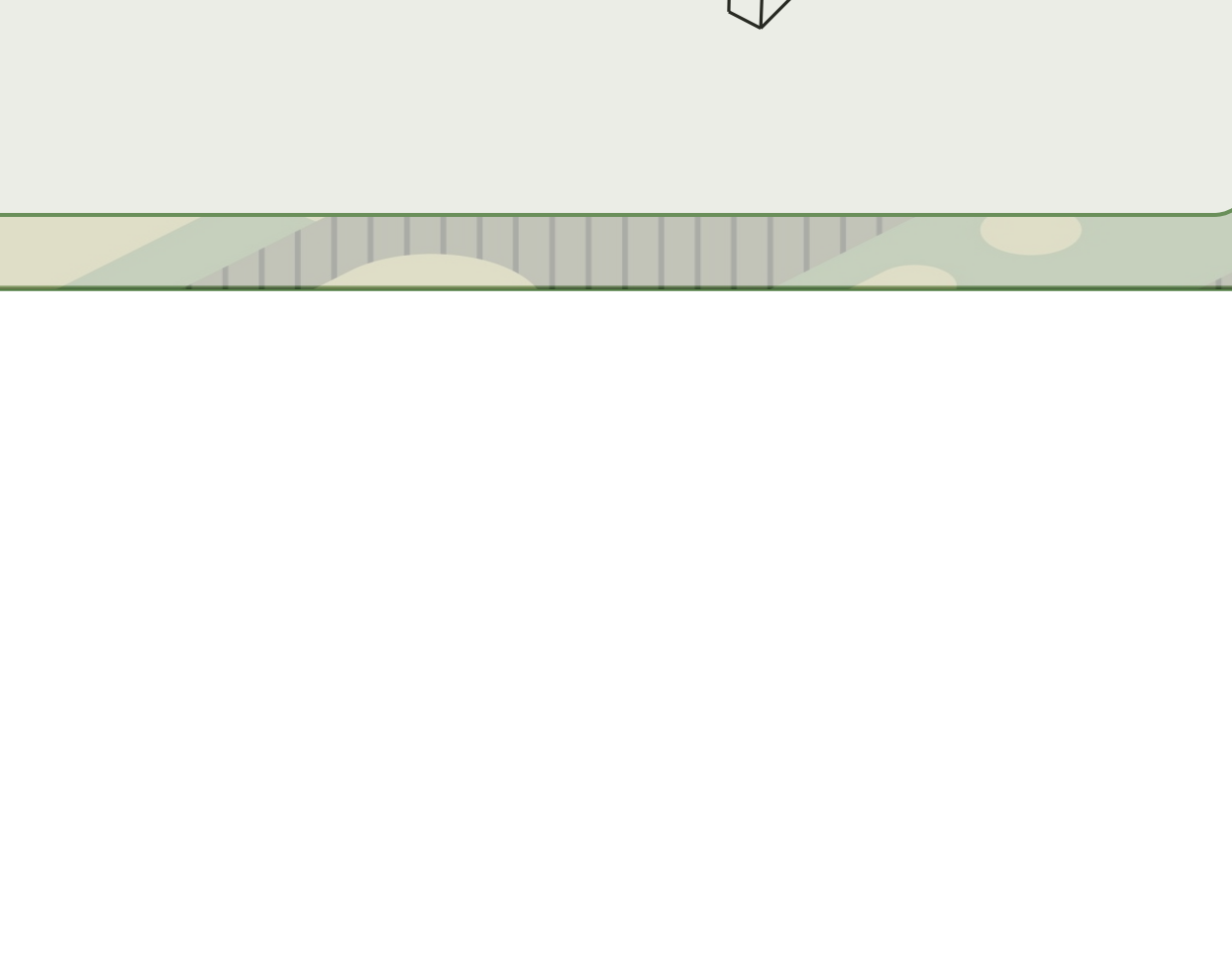
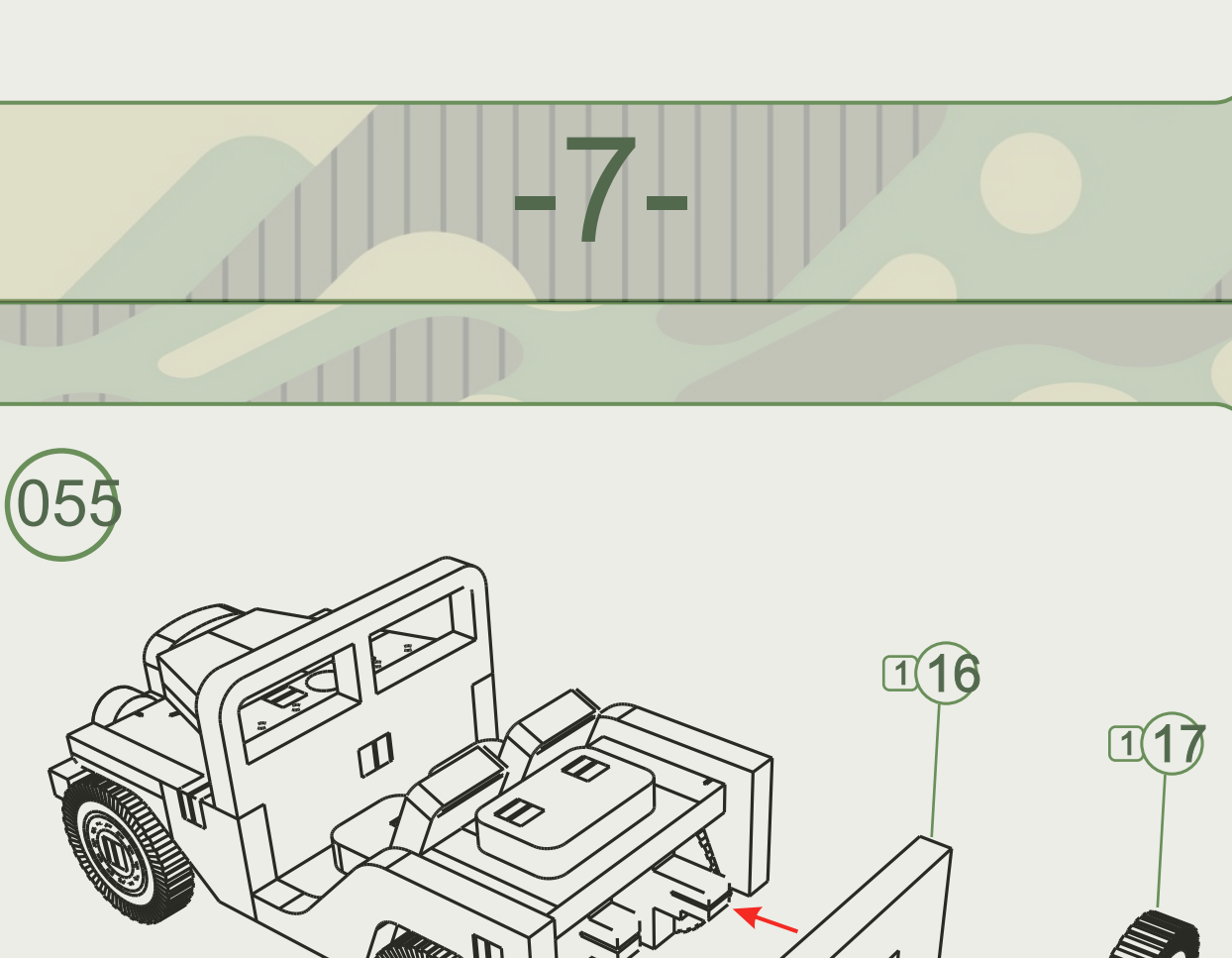

-6-



-7-

